

# Fiche technique

## Coude en acier thermolaqué noir, sans filetage

Référence: 2046827



Coude à 90° pour manchons moulés, pour tubes électriques selon EN 61386-1.  
Avec paroi intérieure sans ébarbure.



**St** Acier

**PE50** PES50 - Polyester / époxy

### Données de base

Référence	2046827
Type	SBN32 SW
Désignation 1	Coude à 90° pour tube
Désignation 2	non fileté
Fabricant	OBO
Dimension	Ø32mm
Couleur	noir profond; RAL 9005
Matériau	Acier
Surface	PES50 - Polyester / époxy
Norme de surface	
Unité d'emballage minimale	20
Unité de quantité	pc
Poids	41 kg
Unité de poids	kg/100 pc
Empreinte CO2 (GWP) du berceau à la porte	1,0764 kg CO2e / 1 Pièce

# Fiche technique

Coude en acier thermolaqué noir, sans filetage

Référence: 2046827



## Dimensions

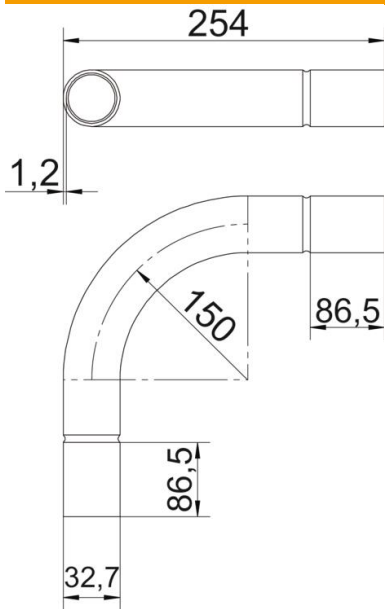

Cote A	86,5 mm
Cote B	254 mm
Cote D	35,1 mm
Cote d	32,7 mm
Cote l	40 mm
Dimension m (mm)	M32
Cote R	150 mm
Cote t	1,2 mm

## Caractéristiques techniques

Modèle	Emboîtement
Flexible	non
pour diamètre de tube nominal	32 mm
Sans halogène	non
Avec ouverture d'inspection et couvercle	non
Avec manchon	oui
Surface brossée	non
Surface polie	non
Angle de coude	90 °
En deux parties	non