

# Scheda tecnica

Morsetto aggancio trave per passerella a traversini KLL 52 FT

Codice articolo: 6221071



Morsetto per il fissaggio di passerelle a traversini.



**St** Acciaio

**FT** zincato a caldo per immersione

## Dati anagrafici

Codice articolo	6221071
Tipo	KLL 52 FT
Sigla 1	Morsetto di fissaggio
Sigla 2	per passerella scaletta
Produttore	OBO
Dimensione	52x88x5
Colore	zinco
Materiale	Acciaio
Superficie	zincato a caldo per immersione
Norma per superfici	DIN EN ISO 1461
Unità VK più piccola	10
Unità	Pezzo
Peso	21,4 kg
Unità di peso	kg/100 Pz.
Impronta CO2 (GWP) dalla culla al cancello	0,6867 kg CO2e / 1 Pezzo

# Scheda tecnica

Morsetto aggancio trave per passerella a traversini KLL 52 FT

Codice articolo: 6221071



## Misure

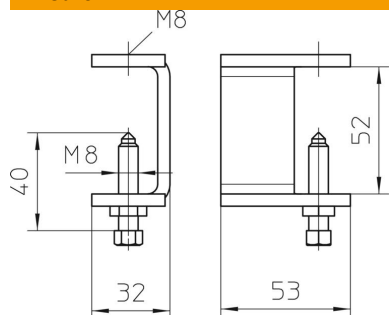

Altezza | 52 mm