

# Fiche technique

## Rail d'ancrage AML3518, fente 16,5 mm, FS, perforé

Référence: 1119646



Rail central profilé en C pour la pose de câbles, en association avec des brides de fixation rapide avec attache à pied de marteau. S'utilise également comme structure de suspension pour chemins de câbles.



**St** Acier

**FS** galvanisé par bande

### Données de base

Référence	1119646
Type	AML3518P1000FS
Désignation 1	Rail profilé
Désignation 2	perforé, ouverture de 16,5 mm
Fabricant	OBO
Dimension	1000x35x18
Matériau	Acier
Surface	galvanisé par bande
Norme de surface	DIN EN 10346
Unité d'emballage minimale	1
Unité de quantité	Mètre
Poids	82 kg
Unité de poids	kg/100 m
Empreinte CO2 (GWP) du berceau à la porte	2,002 kg CO2e / 1 Mètre

# Fiche technique

Rail d'ancrage AML3518, fente 16,5 mm, FS, perforé

Référence: 1119646



## Dimensions

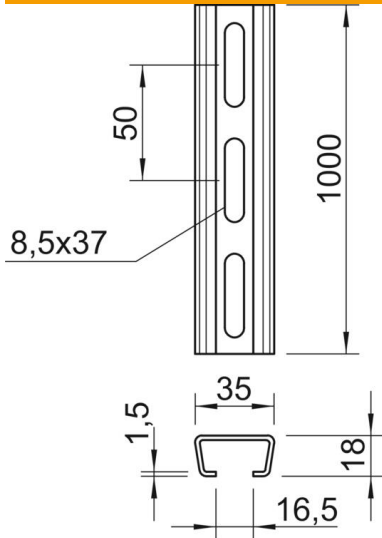

Longueur	1 000 mm
Largeur	35 mm
Hauteur	18 mm
Cote L	1 000 mm

## Caractéristiques techniques

Séparable	non
Type de perforation	Dos perforé
Modèle	Profilé simple
Écart du perçage central	50 mm
Maintien en fonction	oui
Épaisseur du matériau	1,5 mm
Avec perforation	oui
avec denture	non
Forme de profilé	Profilé en C
Ouverture	16,5 mm
Valeur statistique A	1,01 cm <sup>2</sup>
Valeur statistique Iy	0,44 cm <sup>4</sup>
Valeur statistique Iz	1,84 cm <sup>4</sup>
Valeur statistique Wy	0,42 cm <sup>3</sup>
Valeur statistique Wz	1,05 cm <sup>3</sup>