

# Scheda tecnica

Morsetto di fissaggio, per RD 8-10 mm, per flangia fino a 10 mm, acciaio zincato

Codice articolo: 5317223

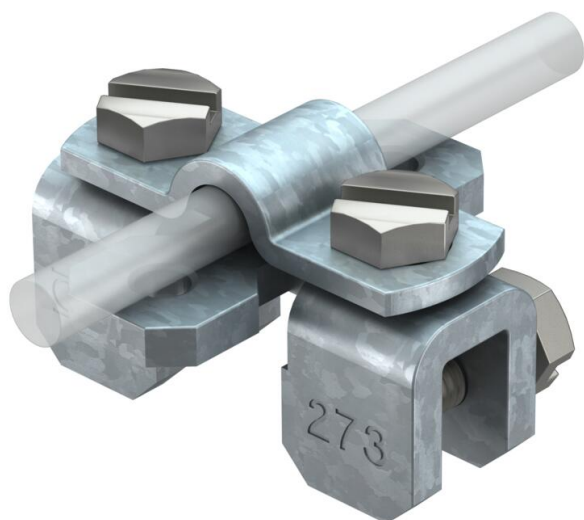

- Spessore lamiera fino a 10 mm
- Per la posa dei conduttori trasversalmente e parallelamente alla lamiera con 2 viti a testa esagonale M 8 x 10 e 2 viti a testa esagonale M8 x 16 (F)
- 273 Cu: con viti a testa esagonale in acciaio inossidabile (VA)



**St** Acciaio

**FT** zincato a caldo per immersione

## Dati anagrafici

Codice articolo	5317223
Tipo	273 8-10
Sigla 1	Morsetto fissaggio
Produttore	OBO
Dimensione	8/10mm
Materiale	Acciaio
Superficie	zincato a caldo per immersione
Norma per superfici	DIN EN ISO 1461
Unità VK più piccola	50
Unità	Pezzo
Peso	17,2 kg
Unità di peso	kg/100 pz.
Impronta CO2 (GWP) dalla culla al cancello	0,4836 kg CO2e / 1 Pezzo

# Scheda tecnica

Morsetto di fissaggio, per RD 8-10 mm, per flangia fino a 10 mm, acciaio zincato

Codice articolo: 5317223



## Misure

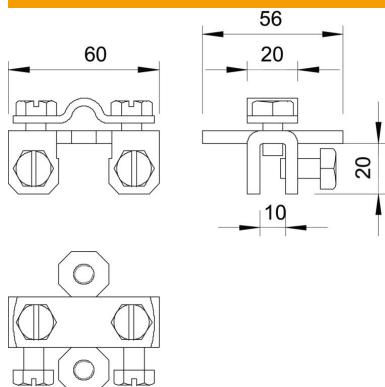

## Dati tecnici

Tipo di vite di fissaggio	Vite a testa esagonale
Tipo di morsetto	Morsetto aggraffato
Capacità di portata della corrente da fulmine	N/50 kA
Accoppiamento	Rd 8-10 mm
Range di serraggio max	10 mm